

Flex Kupplungen mit Klemm-Muffe / Flex couplings with clamp-hub

MM, MF

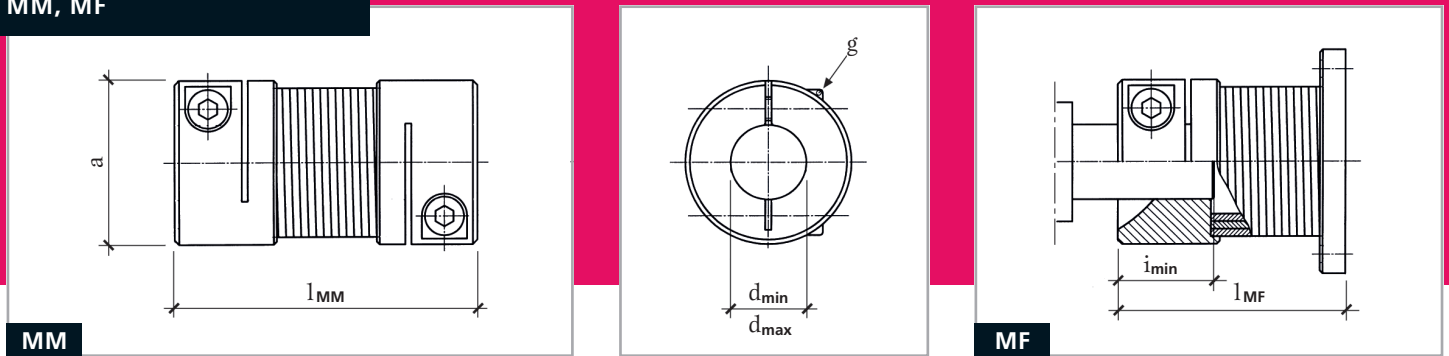

Geometrische Daten / Dimensions

Nennbohrung in mm = Grösse / Nominal bore in mm = size			06	08	12	14	16	19	20	24	25	28	
Nenndrehmoment / Nominal torque			Nm	2.5	5	10	10	20	20	40	40	90	90
a	Länge / Length	mm	17	21	26	30	35	38	45	48	55	56	
d _{min}		mm	3	4	7	7	10	10	12	12	15	15	
d _{max}		mm	6	8	12	14	16	19	20	24	25	28	
i _{min}		mm	8	10	15	15	20	20	25	25	31	31	
l _{MM}	MM	K	mm	25	35	50	50	65	65	80	80	100	100
		L	mm	30	45	60	60	80	80	95	95	120	120
		D	mm	35	50	70	70	90	90	110	110	140	140
l _{MF}	MF	K	mm	20	30	40	40	50	50	60	60	75	75
		L	mm	25	40	50	50	65	65	75	75	95	95
		D	mm	30	45	60	60	75	75	90	90	115	115
g (DIN 912-12.9)		mm	M2.5 x 8	M3 x 10	M4 x 12	M4 x 12	M5 x 16	M5 x 16	M6 x 20	M6 x 20	M8 x 25	M8 x 25	
Anzieh-Moment / Screw tightening torque		Nm	1.2	2.1	4.9	4.9	9.7	9.7	16.5	16.5	40	40	
Max. Toleranz der Welle / Max. tolerance of the shaft			h9										

Die Bauformen MM der Grössen 06 bis 28 können auf Wunsch ein- oder beidseitig mit Klemm-Muffe ausgeführt werden. Die Bauformen MF der Grössen 06 bis 28 entsprechend mit nur einer Klemm-Muffe. Die technischen und übrigen geometrischen Daten entsprechen der Standardausführung.

The types MM of sizes 06 to 28 are available with clamp-hub one-sided or two-sided. The types MF of sizes 06 to 28 correspondingly available with only one clamp-hub. The specifications and other dimensions correspond to the standard model.

Berechnung von Flex Kupplungen / Calculation of Flex couplings

Rechenformel / formula

$$M_{\text{erf}} = \frac{9550}{n} \cdot kW \cdot S \cdot k \text{ [Nm]}$$

$$M_{\text{req}} = \frac{9550}{n} \cdot kW \cdot S \cdot k \text{ [Nm]}$$

n = Drehzahl pro min / Revolutions per min
 S = Sicherheitsfaktor (siehe Tabelle)
 Safety factor (look at table)
 k = Start-Frequenzfaktor (siehe Tabelle)
 Starting frequency-factor (look at table)

Die Angaben über zulässige Nachgiebigkeiten müssen eingehalten werden. Die maximalen Abweichungen sollten nicht gleichzeitig auftreten.

The specifications about maximum misalignment and speed must be observed. The maximum limits of misalignments should not occur simultaneously.

Sicherheitsfaktor S / Safety factor S

Betriebsstunden pro Tag Hours operating day	Belastung / Load	Antreibende Maschine / Type of machine	
		Elektro-Motor Electric motor	Hydraulik-Motor Hydraulic motor
4 8 24	Leichte, gleichmässige Belastung Light, even load	0.8	1
		1	1.25
		1.25	1.5
4 8 24	Ungleichmässige Belastung, ohne harte Stösse, seltene Drehrichtungsumkehr Irregular shock-free load, few drive reversals	1	1.25
		1.25	1.5
		1.5	1.75
4 8 24	Ungleichmässige Belastung, harte Stösse, seltene Drehrichtungsumkehr Irregular shock load, few drive reversals	1.25	1.5
		1.5	1.75
		1.75	2
4 8 24	Schwere Belastung, häufige Drehrichtungsumkehr Arduous driving conditions, frequent drive reversals	1.5	1.75
		1.75	2
		2	2.25

Start-Frequenzfaktor k / Starting frequency-factor k

Max. Anzahl Starts pro Stunde / Max. number of starts per hour	bis / up to	30	60	20	180
Start-Frequenzfaktor k / Starting frequency-factor k		1	1.2	1.5	2